

Dual

CS 1254



Deutsch

Seiten 6 - 9



Fig 1



Fig 2



Fig. 3

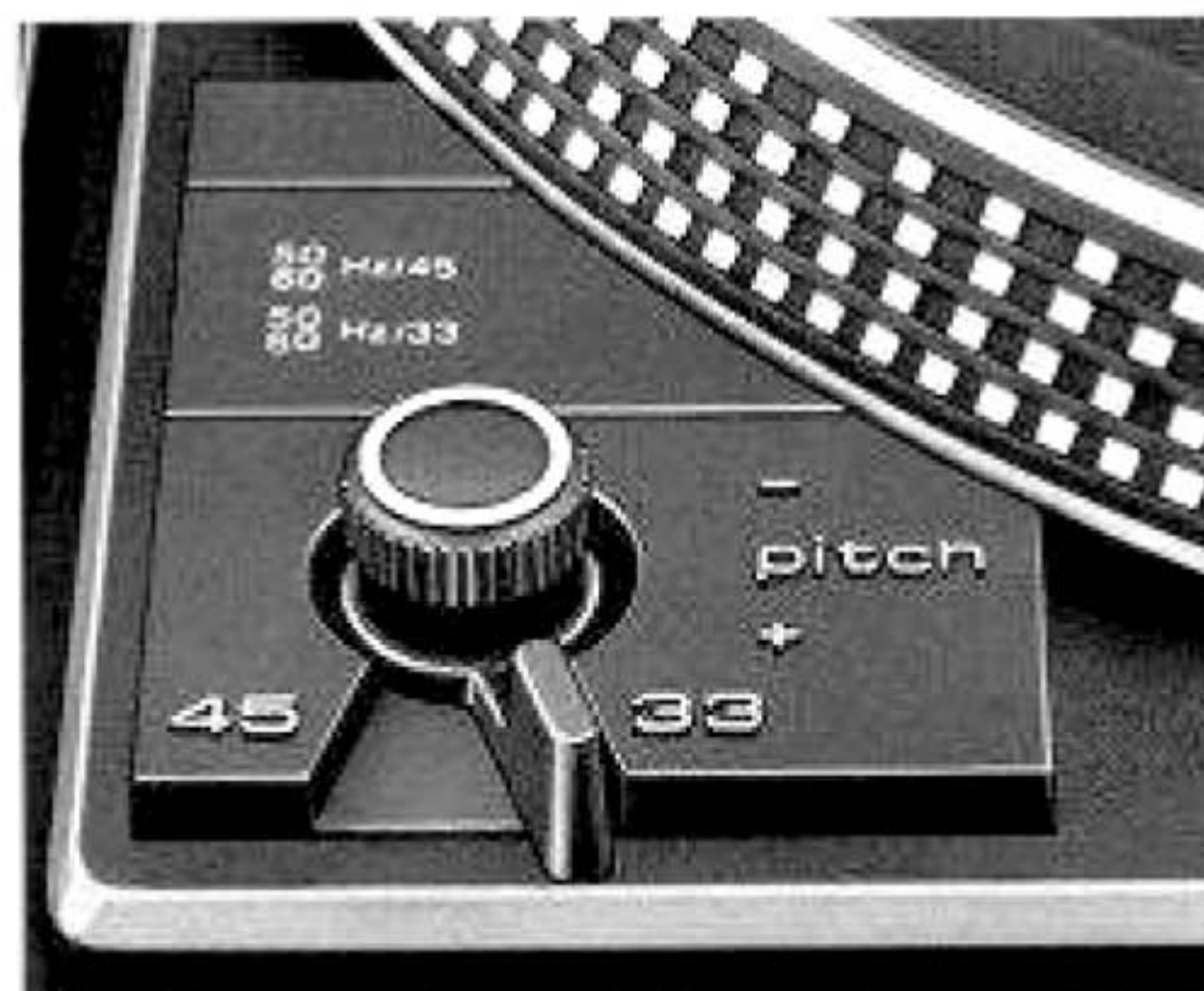

Fig. 4

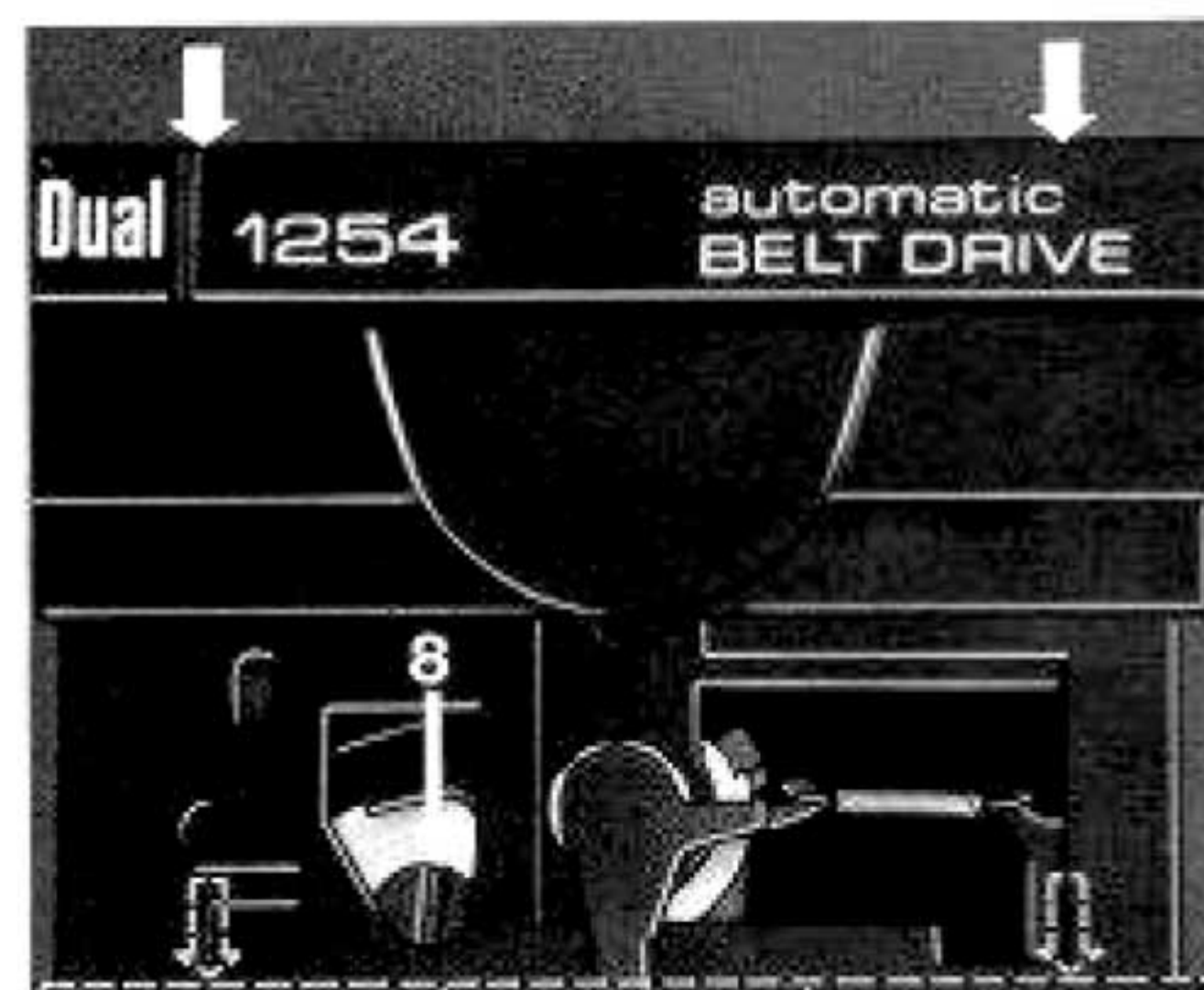

Fig. 5

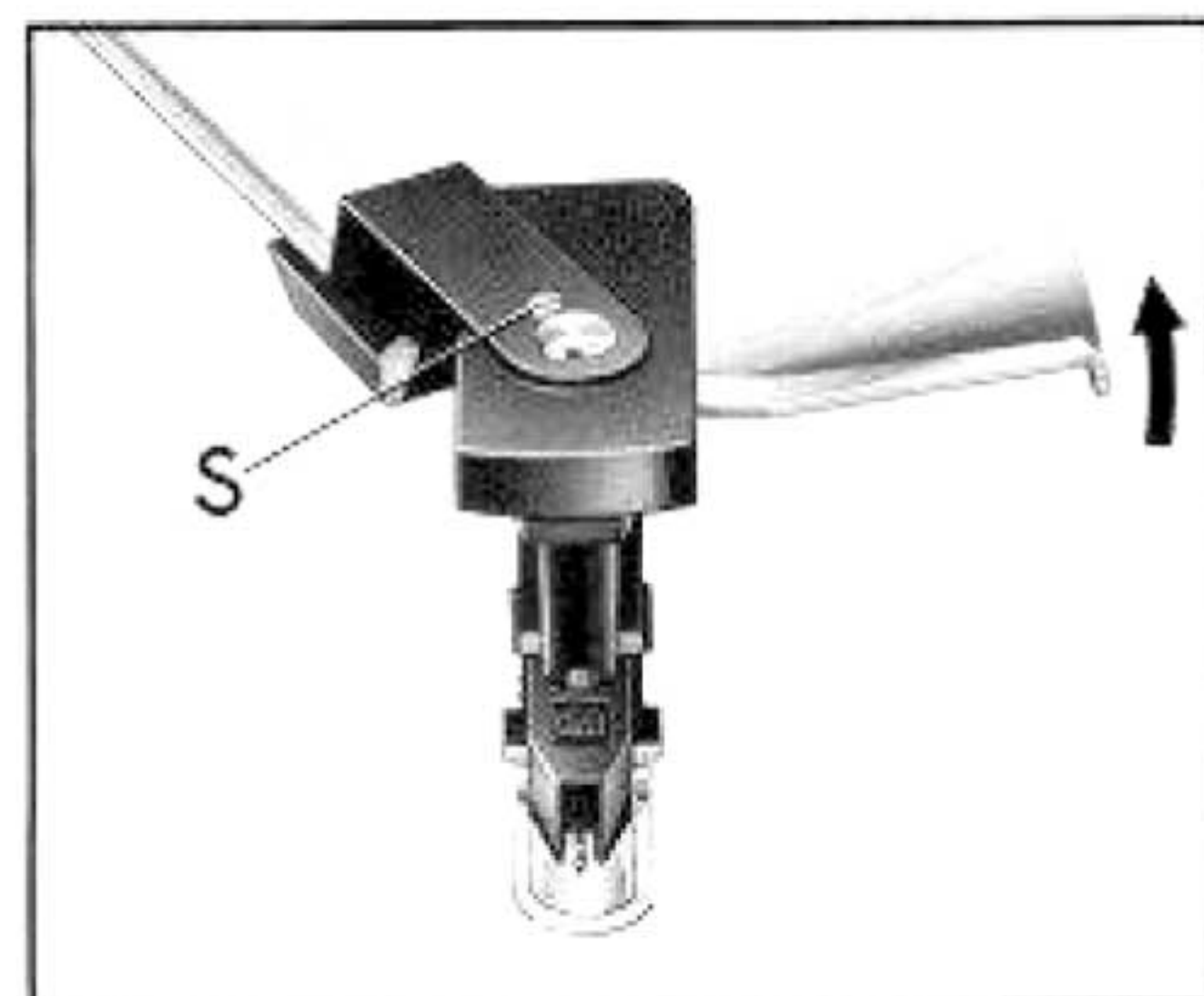

Fig. 6

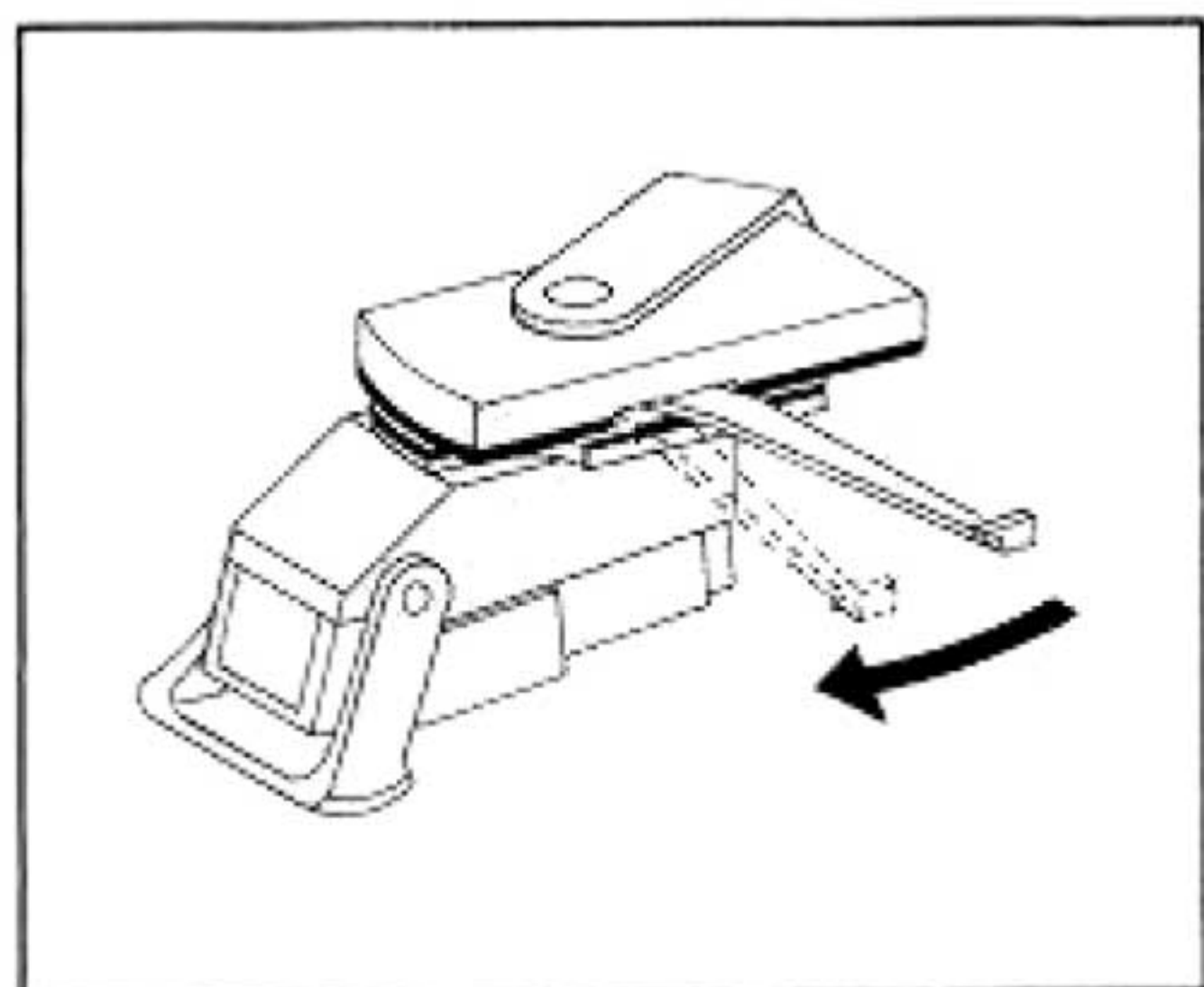

Fig. 7

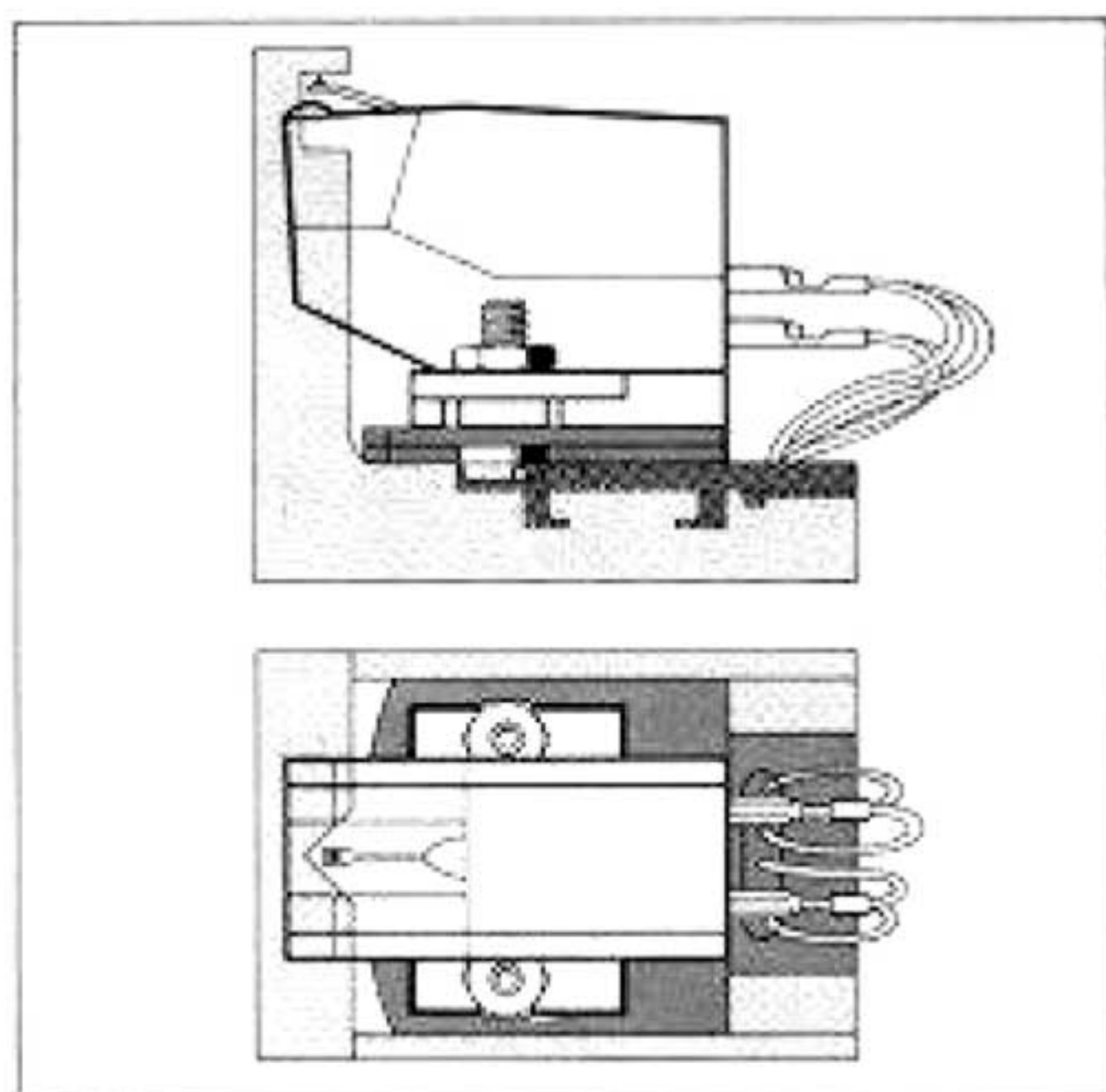

Fig. 8

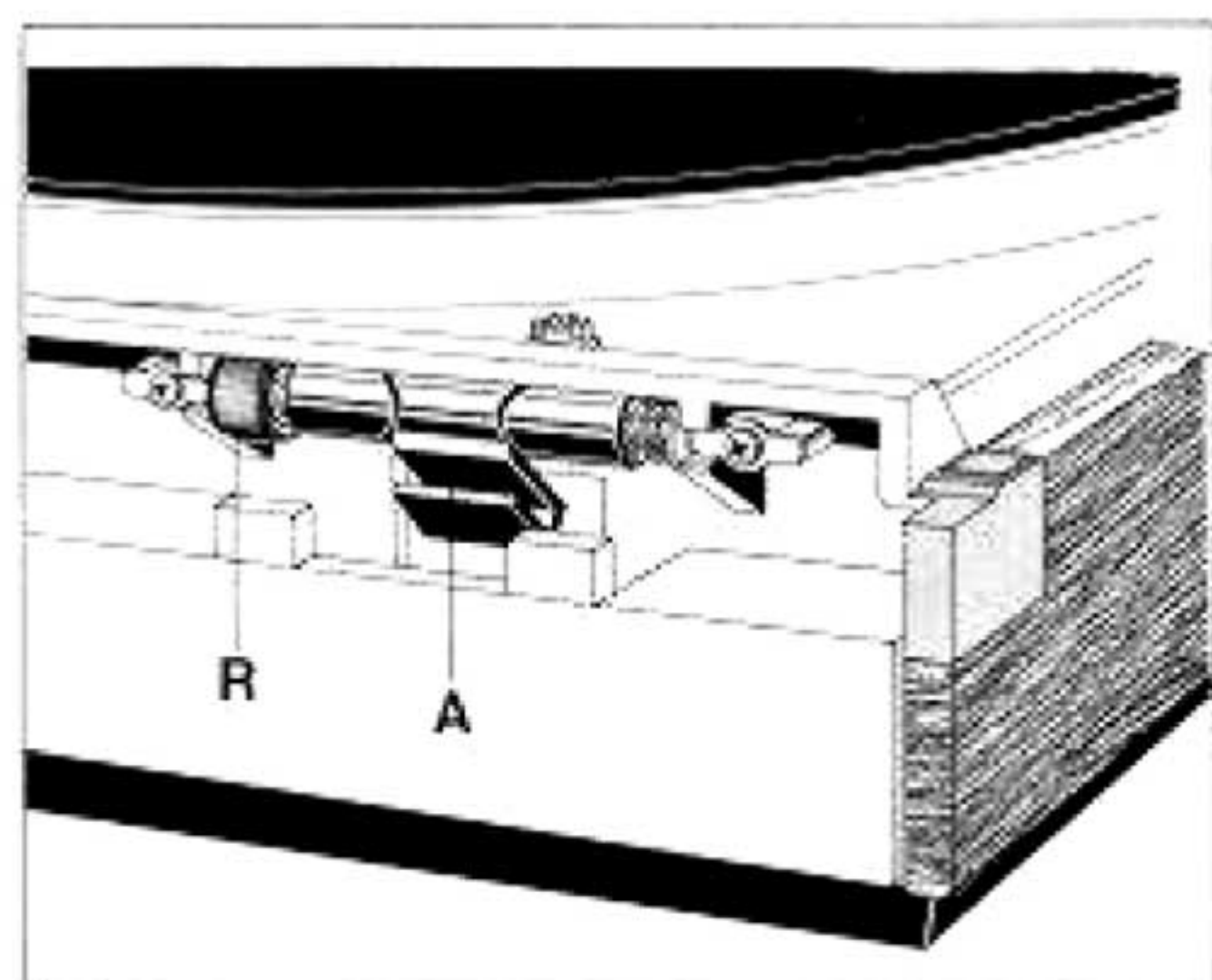

Fig. 9

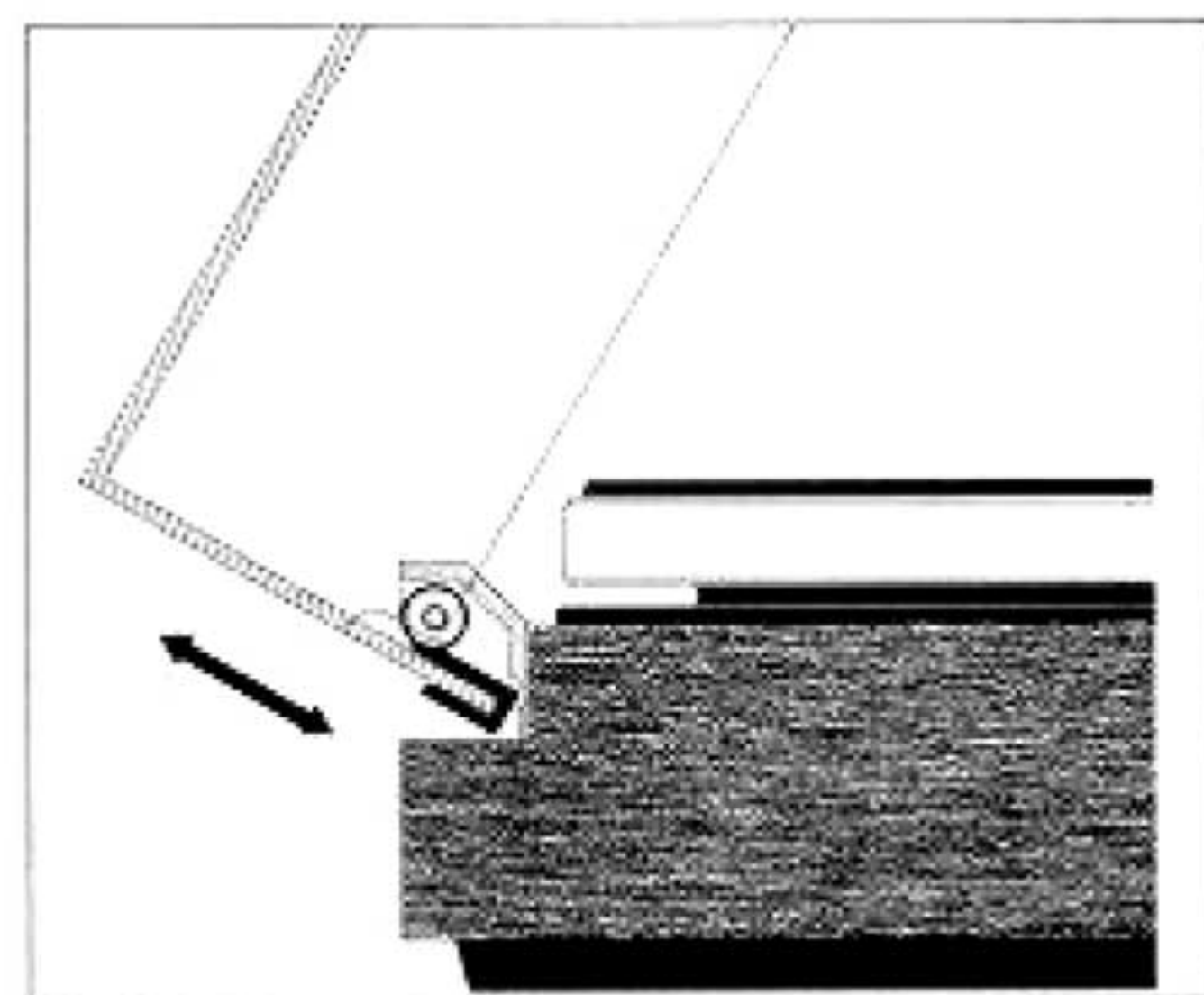

Fig. 10



Fig. 11

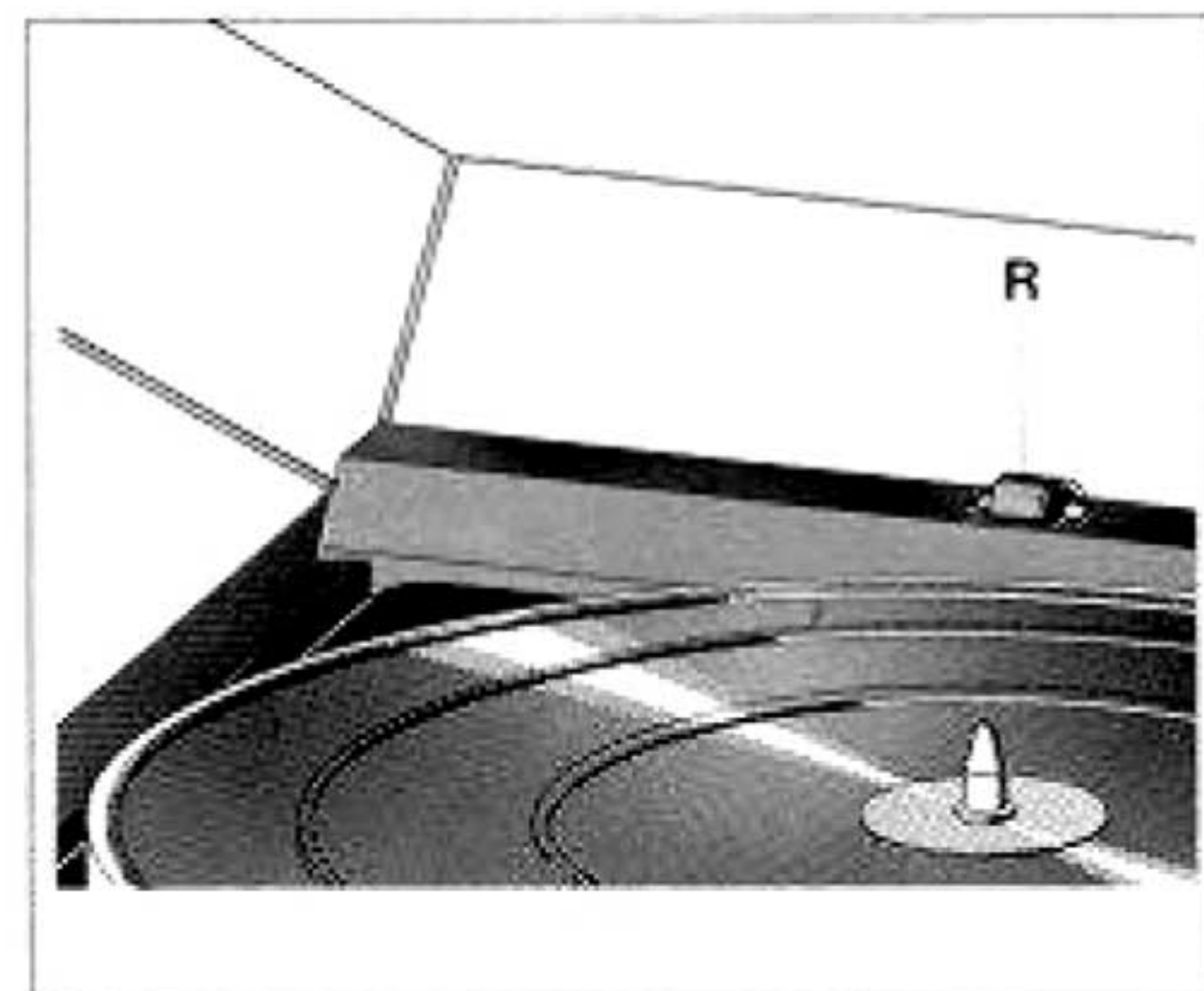

Fig. 12

Dual

CS 1254



Unter der Telefonnummer
(0 77 24) 8 32 99 ist der «Tech-
nische Beratungsdienst» von Dual
für Sie da und gibt Antwort auf
alle Fragen zum Thema HiFi.
Montag bis Freitag von 7.30 Uhr
bis 16.30 Uhr.
Nachts, an Wochenenden und
Feiertagen räumt unser Anruf-
beantworter unter obiger Num-
mer Ihre Fragen entgegen.



14



15

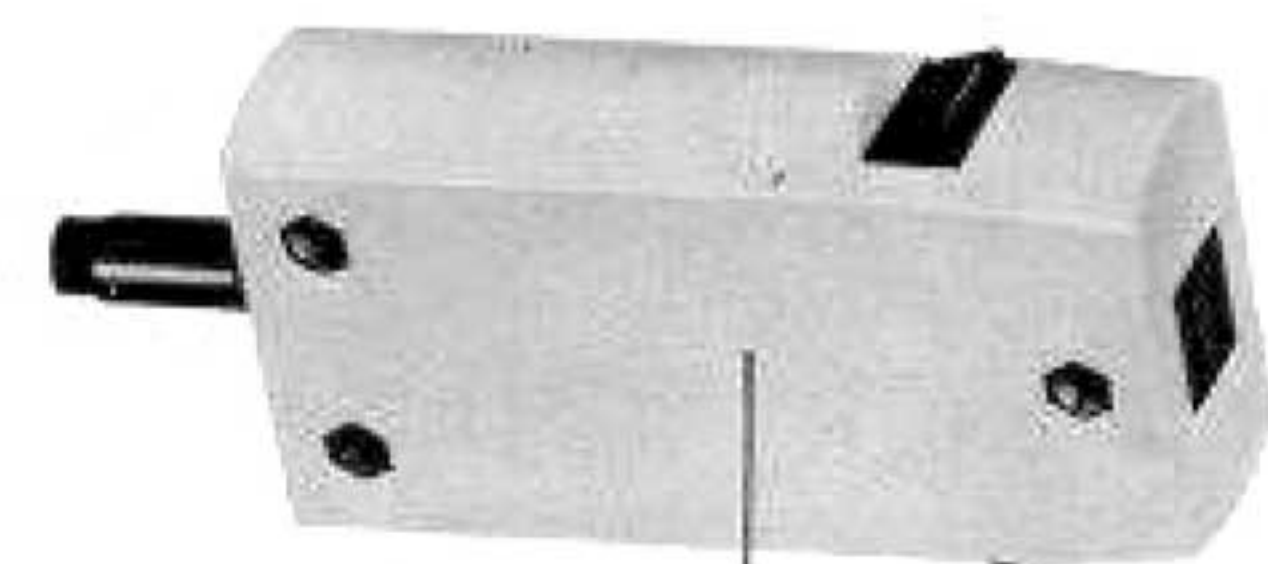

16

Die Bedienung

Bitte lesen Sie vor der ersten Inbetriebnahme Ihres neuen Gerätes diese Anleitung sorgfältig durch. Sie bewahren sich dadurch vor Schäden, die durch falschen Anschluß oder unsachgemäße Bedienung entstehen können.

- (1) Tonarm-Balancegewicht
- (2) Skala für Tonarmauflagekraft-Einstellung
- (3) Antiskating-Einstellung
- (4) Justierschraube für Tonarmlift
- (5) Tonarmstütze mit Tonarmverriegelung
- (6) Lifthebel
- (7) Steuertaste für "start" und "stop"
- (8) Justierschraube für Tonarmaufsetzpunkt (unter der Zierleiste)
- (9) Transportsicherungsschraube
- (10) Tonarmgriff
Tonabnehmersystem-Verriegelung
- (11) Mitlaufachse für Einzelspiel
- (12) Plattenteller-Drehzahl-Einstellung
- (13) Tonhöhen-Abstimmung
- (14) Wechselachse AW 3 *
- (15) Zentrierstück für 17 cm-Schallplatten
- (16) Abwurfsäule AS 12 für 17 cm-Schallplatten *

* Je nach Lieferausführung kann es sich bei Wechselachse und Abwurfsäule um Sonderzubehör handeln, das serienmäßig dem Gerät nicht beigelegt ist.

Auspacken und Aufstellen

Stellen Sie bitte nach Öffnen des Kartons den Styroporeinsatz mit dem kompletten Zubehör zunächst zur Seite. Nehmen Sie die Konsole mit eingesetztem Plattenspieler aus dem Karton und stellen Sie das Gerät an den hierfür vorgesehenen Platz. Entfernen Sie die links vom Tonarmlager evtl. zusätzlich vorhandene Sicherungsschraube. Lösen Sie die Transportsicherungsschrauben (Fig. 1) durch Drehen im Uhrzeigersinn, bis sie ca. 15 mm tiefer rutschen.

Ziehen Sie die Transportsicherungsschrauben – durch Weiterdrehen im Uhrzeigersinn – fest (B). Damit ist der Plattenspieler für die Spielstellung federnd gelagert.



Nehmen Sie bitte das Tonarm-Balancegewicht (1) aus dem Styroporeinsatz und drehen Sie es auf das hintere Tonarmende (Fig. 2).

Das Ausbalancieren sowie das danach erforderlich werdende Einstellen von Auflagekraft und Antiskating ist nachstehend beschrieben.

Die Höhe der Auflagekraft für das in das Gerät bereits eingesetzte Tonabnehmersystem entnehmen Sie bitte dem separaten Datenblatt.

Nehmen Sie jetzt den Anschluß an den Wiedergabe-Verstärker vor und verbinden Sie das Netzkabel mit der Steckdose. Beachten Sie bitte hierzu die separaten Hinweise in dieser Anleitung.

Nachträglicher Transport

Achten Sie bitte darauf, daß der Tonarm verriegelt und der Nadelschutz nach unten geklappt ist. Darüber hinaus sind die Transportsicherungsschrauben entgegen dem Uhrzeigersinn

locker zu schrauben, hochzuziehen und durch Weiterdrehen festzuziehen (A). Das Tonarmbalancegewicht ist zu entfernen. Sorgen Sie bei einem eventuellen Versand des Gerätes für eine einwandfreie Verpackung, möglichst unter Verwendung der Original-Verpackung.

Achtung! Nach jedem Transport soll der Plattenspieler zur selbsttätigen Justierung der Abstellautomatik bei verriegeltem Tonarm einmal gestartet werden. Zur automatischen Einleitung der "Start"-Funktion ist die Steuertaste (7) bis zum Anschlag in Richtung „start“ zu drücken.

Abdeckhaube

Zum Aufsetzen der Abdeckhaube drehen Sie bitte das Gerät so, daß sich die Spezialscharniere leicht zugänglich vor Ihnen befinden. Überzeugen Sie sich zuerst von der Stellung der Einstecklaschen (Fig. 9/A) an den Scharnieren, in die die Haube einzuschieben ist, bevor Sie die Abdeckhaube parallel zu der Stellung der Laschen an diese ansetzen und satt eindrücken (Fig. 10).

In dieser Stellung (Öffnungswinkel ca. 60°) läßt sich die Haube jederzeit auch wieder abziehen (Fig. 11).

Sollte eine Korrektur des Entlastungsmomentes (Federkraft, die die Haube über der Konsole hält) notwendig werden, kann dies durch Drehen an den beiden Schrauben „R“ erfolgen (Fig. 12).

Bei Konsolen, bei denen die Entlastungsschrauben „R“ wie in Fig. 9 angeordnet sind, nehmen Sie zur Korrektur des Entlastungsmomentes die Abdeckhaube ab und nehmen die Einstellung an beiden Schrauben in gleicher Weise vor. Eine Korrektur um jeweils eine halbe Schraubenumdrehung dürfte in den meisten Fällen bereits genügen.

Anschluß an das Wechselstromnetz

Das Gerät kann an Wechselstrom 50 oder 60 Hz, 110 – 125 V oder 220 – 240 V angeschlossen werden.

Ab Werk sind 50 Hz-Geräte auf 230 V und 60 Hz-Geräte auf 115 V eingestellt.

Wird eine andere Netzspannung oder Netzfrequenz erforderlich, wenden Sie sich bitte an Ihren Fachhändler oder eine autorisierte Dual Kundendienststelle.

Anschluß an den Verstärker

Verbinden Sie das mit RCA-(Cinch-)Steckern ausgerüstete Tonabnehmerkabel mit dem Phono-Magnet-Eingang des Verstärkers (schwarz = rechter Kanal, weiß = linker Kanal). Die mit einem Kabelschuh ausgerüstete einzelne Leitung klemmen oder schrauben Sie unter die mit "GND" bezeichnete Klemmeinrichtung auf der Verstärkerrückseite.

Für den Fall, daß Ihr Steuergerät oder Wiedergabeverstärker für DIN-Stecker eingerichtet ist, lassen Sie bitte von Ihrem Fachhändler durch Austausch des kompletten Tonabnehmerkabels eine Anpassung vornehmen.

Tonabnehmerkabel mit DIN-Stecker 1,10 m lang.

Bestell-Nr. 207 303.

Dual Tonabnehmerkabel sind auch plattenspielerseitig steckbar ausgerüstet.

Vergessen Sie bitte nicht, beim Übergang von Cinch-(RCA-) auf DIN-Stecker die Masseleitungen des rechten (grün) und linken Kanals (blau) der Tonarmleitungen mit der Masse des Gerätes zu verbinden.

Wenn Ihr Stereo-Verstärker oder Steuergerät keinen unmittelbaren Eingang für Magnet-Tonabnehmersysteme aufweist, ist ein Entzerrer-Vorverstärker erforderlich. Wir empfehlen in diesem Fall den Dual TVV 47, der mit steckbaren Anschlüssen ausgerüstet ist.

Inbetriebnahme und Bedienung

Wählen Sie bitte die zu der aufgelegten Schallplatte passende Plattenteller-Drehzahl 33 1/3 oder 45 U/min, entriegeln Sie den

Tonarm (Verriegelung nach außen kippen) und klappen Sie den Nadelschutz nach oben.

1. Automatischer Start

Die Tonarmaufsetzautomatik des Gerätes ist für (die heute ausschließlich hergestellten) 30 cm- und 17 cm-Schallplatten ausgelegt und mit der Umschaltung der Plattenteller-Drehzahlen gekoppelt.

Bei der Plattenteller-Drehzahl 33 1/3 U/min setzt der Tonarm in der Einlaufrille von 30 cm-Langspielplatten auf, bei der Drehzahl 45 U/min analog dazu in der Einlaufrille von 17 cm-(Single-)Schallplatten.

Zur Einleitung der Start-Funktion Steuertaste (7) bis zum Anschlag in Richtung "start" schieben. Die Steuertaste kehrt selbsttätig in die Ausgangsstellung zurück. Der Tonarm senkt sich langsam ab und setzt die Abtastnadel behutsam in die Einlaufrille der Schallplatte.

2. Manuelle Inbetriebnahme

- Bringen Sie den Lifthebel (6) auf ∇ .
- Führen Sie den Tonarm von Hand über die gewünschte Stelle der Schallplatte.
- Bringen Sie den Lifthebel durch leichtes Antippen in die Stellung ∇ .

Anmerkung

Der Tonarmlift ist der Start-Automatik übergeordnet. Bei Lifthebel in Stellung ∇ und automatischem Start schwenkt der Tonarm in die Aufsetzposition. Das Absenken des Tonarmes erfolgt nach Antippen des Lifthebels.

Die Höhe der Abtastnadel über der Schallplatte bei Lifthebel in Stellung ∇ läßt sich durch Verdrehen der Stellschraube (4) um ca. 6 mm variieren.

3. Schallplatte soll wiederholt oder nochmals von Anfang an gespielt werden

Schieben Sie die Steuertaste bis zum Anschlag auf „start“.

4. Spielunterbrechung (Pause)

Bringen Sie den Lifthebel in Position ∇ .

Nach Antippen des Lifthebels in die Position ∇ wird die Wiedergabe fortgesetzt. Die vor der Pause zuletzt gespielten Takte werden wiederholt.

5. Ausschalten

Schieben Sie die Steuertaste bis zum Anschlag auf „stop“. Der Tonarm geht auf die Stütze zurück. Das Gerät schaltet sich aus.

6. Betrieb als Plattenwechsler

(Nur für 30 cm-Schallplatten mit 33 1/3 U/min oder 17 cm-Schallplatten mit 45 U/min).

Setzen Sie die Wechselachse (14)* oder die Abwurfsäule (16)* anstelle der Mitlaufachse (11) ein und zwar so, daß der Stift in den Ausschnitt des Lagerrohres kommt. Verriegeln Sie die Wechselachse oder die Abwurfsäule dann durch Rechtsdrehen bei gleichzeitigem Druck nach unten.

Legen Sie entweder 17 cm-Schallplatten 45 U/min oder 30 cm-Schallplatten 33 1/3 U/min (max. sechs Stück) auf die Wechselachse oder Abwurfsäule.

Durch Drehen der Steuertaste nach „start“ wird der Abwurf der ersten Schallplatte und das Aufsetzen des Tonarmes in die Einlaufrille eingeleitet. Wollen Sie während des Spiels die nächste Platte wählen, drehen Sie die Steuertaste erneut auf „start“.

Bereits gespielte Schallplatten können Sie nach Belieben auf die Wechselachse zurückheben, oder auch Schallplatten von Wechselachse und Abwurfsäule ganz herunternehmen. Die Wechselachse braucht dabei nicht entfernt zu werden.

* Je nach Lieferausführung kann es sich bei Wechselachse und Abwurfsäule um Sonderzubehör handeln, das serienmäßig dem Gerät nicht beigelegt ist.

Bemerkung: Bei Schallplatten mit abweichenden Durchmessern, z. B. 25 cm-Schallplatten, wird das Gerät manuell bedient. Siehe "2. Manuelle Inbetriebnahme".

Nach dem Spielen der Schallplatte, unabhängig davon, ob der Tonarm von Hand auf die Schallplatte gesetzt oder das Gerät automatisch gestartet wurde, erfolgt die Rückführung des Tonarmes und das Abschalten automatisch. Nach Beendigung des Spieles sollte der Tonarm wieder verriegelt und der Nadelschutz heruntergeklappt werden.

Ausbalancieren des Tonarmes

Eine präzise Tonarmbalance ist vor allem bei Tonabnehmersystemen mit kleiner Auflagekraft wichtig. Der Tonarm ist nur einmal auszubalancieren. Es empfiehlt sich jedoch, die Tonarmbalance von Zeit zu Zeit zu überprüfen.

Der Tonarm ist ausbalanciert, wenn er freischwebend in horizontaler Lage verbleibt d.h. weder unten noch oben anliegt und sich nach Antippen in vertikaler Richtung wieder von selbst in die horizontale Lage einpendelt.

Der Tonarm wird durch Drehen des Balancegewichtes (1) exakt ausbalanciert.

- Bei noch auf der Tonarmstütze verriegeltem Tonarm den Plattenteller einige Umdrehungen im Uhrzeigersinn von Hand drehen, bis der Tonarm von der Startautomatik entkoppelt ist (Starttaste in Mittenstellung).
- Antiskating (3) ausschalten (Zeiger steht links), Tonarm entriegeln und von der Tonarmstütze abnehmen.
- Wenn der Tonarm sich nicht von selbst horizontal einpendelt, durch Drehen des Balancegewichtes die exakte Balance des Tonarmes (siehe oben) herstellen.
- Auflagekraft und Antiskating einstellen.

Einstellen der Auflagekraft

Jedes Tonabnehmersystem erfordert eine bestimmte Auflagekraft, bei der optimale Wiedergabe erzielt wird. Für das eingebaute Tonabnehmersystem finden Sie diese Angabe auf dem beiliegenden Datenblatt.

Ist der Tonarm exakt ausbalanciert, nehmen Sie die Einstellung der Auflagekraft wie folgt vor.

- Tonarm auf die Tonarmstütze zurücklegen und wieder verriegeln.
- Tonarm-Balancegewicht (1) festhalten und das vordere Rändelrad mit der Skalenteilung (2) auf "0" drehen ("0" steht über der Markierung im Tonarmrohr, Fig. 3).
- Jetzt verdrehen Sie das komplette Tonarm-Balancegewicht entgegen dem Uhrzeigersinn und stellen die für das eingebaute Tonabnehmersystem erforderliche Auflagekraft ein.

Die Zifferangabe auf der Skala bedeutet:

1	=	10 mN	Δ	1,0 p
1,5	=	15 mN	Δ	1,5 p
2	=	20 mN	Δ	2,0 p
2,5	=	25 mN	Δ	2,5 p
3	=	30 mN	Δ	3,0 p

Das Gerät arbeitet ab 10 mN (1 p) Auflagekraft betriebssicher.

Antiskating

Die auf jeden Tonarm wirkende Skating Kraft führt zur einseitigen Abnutzung von Abtastnadel und Schallplatte und kann Wiedergabeverzerrungen verursachen.

Zur Kompensation der Skating-Kraft muß am Tonarm eine in Größe und Richtung genau definierte Gegenkraft angreifen. Die Antiskating-Einrichtung (3) Ihres Plattenspielers erfüllt diese Forderung.

Für die heute üblichen bzw. genormten Nadeltypen sind getrennte Einstellskalen vorhanden, entsprechend den aufgedruckten Symbolen:

- Einstellung für sphärische Abtastnadeln.
- Einstellung für biradiale (elliptische) Abtastnadeln.

Die Einstellung der Antiskating-Einrichtung hat synchron zur Einstellung der Auflagekraft zu erfolgen: Drehen Sie bitte die Antiskating-Einrichtung auf die Ziffer der betreffenden Skala, die der eingestellten Auflagekraft entspricht, also z. B. bei 25 mN (2,5 p) Auflagekraft den Antiskating-Drehknopf ebenfalls auf "2,5".

Beim Naßabtasten (Abspielen von mit Flüssigkeit benetzter Schallplatte) verringert sich die Skatingkraft um ca. 30 %. Es wird in diesem Fall empfohlen, einen entsprechend geringeren Wert einzustellen.

Tonhöhenabstimmung (pitch control)

Jede der beiden Normdrehzahlen 33 1/3 und 45 U/min kann mit der Tonhöhenabstimmung variiert werden. Die Einstellung erfolgt mit dem Drehknopf „pitch“ (13) (Fig. 4). Regelbereich bei 33 1/3 U/min ca. 1/2 Ton (6 %).

Mit der Tonhöhen-Abstimmung lassen sich Tonlage und Tempi der Wiedergabe individuell regeln, z.B., wenn ein Instrument zur Schallplatte gespielt wird und die Tonhöhe der Platte darauf abgestimmt werden soll, oder einige Musikakte genau auf die Länge einer Filmszene gebracht werden sollen. Die eingestellte Drehzahl ist mit dem Stroboskop auf dem Plattenteller-Außenrand kontrollierbar. Wird es aus dem Wechselstrom-Lichtnetz beleuchtet, so scheint die Punktteilung der gewünschten Tourenzahl – trotz Rotation des Plattentellers – still zu stehen, wenn die Drehzahl des Plattentellers mit der Soll-Drehzahl übereinstimmt.

Tonabnehmersystem und Abtastnadel

Bitte beachten Sie hierzu auch das Ihrem Gerät separat beiliegende Datenblatt.

Austausch des Tonabnehmersystems

Das komplette Tonabnehmersystem können Sie vom Tonarm lösen, indem Sie den Tonarmgriff nach hinten drücken. Halten Sie dabei das Tonabnehmersystem fest, da es nach Öffnen der Verriegelung nach unten fällt.

Der Tonarmgriff läßt sich jedoch nur nach hinten führen, wenn Sie zuvor die Sicherungsschraube "S" entfernt haben (Fig. 6).

Zum Wiedereinsetzen legen Sie das Tonabnehmersystem so vor unten an den Tonarmkopf, daß die beiden Vorderkanten bündig sind. Bitte achten Sie darauf, daß das Tonabnehmersystem absolut plan am Tonarmkopf anliegt, bevor Sie den Tonarmgriff zur Arretierung nach vorne ziehen (Fig. 7). Danach evtl. Sicherungsschraube (Fig. 6/S) wieder eindrehen.

Abtastnadel

Die Abtastnadel ist durch den Abspielvorgang natürlichem Verschleiß ausgesetzt. Wir empfehlen daher eine gelegentliche Überprüfung, die sich bei Diamant-Abtastnadeln nach ca. 300 Spielstunden empfiehlt. Ihr Fachhändler wird dies gern kostenlos für Sie tun. Abgenutzte oder beschädigte (abgesplitterte) Abtastnadeln weißeln die Modulation aus den Schallrillen und zerstören die Schallplatten. Verwenden Sie bei Ersatzbedarf nur die in den Technischen Daten des Tonabnehmersystems empfohlene Nadeltypen. Nachgeahmte Abtastnadeln verursachen hörbare Qualitätsverluste und erhöhte Schallplatten-Abnutzung.

Denken Sie bitte daran, daß der Nadelträger mit dem Abtast-Diamanten aus physikalischen Gründen sehr grazil ist und deshalb zwangsläufig empfindlich gegen Stoß, Schlag oder unkontrollierte Berührung sein muß.

Zur Entnahme der Abtastnadel beachten Sie bitte die Hinweise auf dem separat beiliegenden Datenblatt für das Tonabnehmersystem Ihres Gerätes.

Einbau eines Tonabnehmersystems mit 1/2 Zoll-Befestigungsstandard

Je nach Lieferausführung kann es sich bei dem Montagezubehör für 1/2 inch-Tonabnehmersysteme um Sonderzubehör handeln, das serienmäßig dem Gerät nicht beigelegt ist.

Der Tonarm Ihres Dual HiFi-Plattenspielers ist für HiFi-Magnet-Tonabnehmersysteme mit 1/2 inch-Befestigungsstandard und einem Gesamtgewicht von 4,5 bis 8 g einschließlich Befestigungsmaterial geeignet. Sollten Sie ein anderes Tonabnehmersystem einbauen wollen, gehen Sie wie folgt vor:

- 1) Entfernen Sie – falls vorhanden – die Sicherungsschraube (Fig. 6/S).
- 2) Lösen Sie das Tonabnehmersystem, wie im Abschnitt "Austausch des Tonabnehmersystems" beschrieben, vom Tonarmkopf.
- 3) Befestigen Sie das 1/2 inch-Tonabnehmersystem unter Zuhilfenahme der Systemeinhaulehre und Verwendung des dem Tonabnehmersystem beigelegten Zubehörs auf der Halteplatte. Die Montage ist korrekt, wenn die Abtastnadelspitze – von oben betrachtet – in der V-förmigen Aussparung der Systemeinhaulehre steht. Von der Seite betrachtet, muß die Nadel im Bereich der rechteckigen Aussparung stehen (Fig. 8).

4) Die Anschlüsse der Halteplatte verbinden Sie mit den Anschlußstiften am Tonabnehmersystem. Die Anschlüsse sind farbgekennzeichnet.

rot R rechter Kanal
grün RG rechter Kanal Masse
blau GL linker Kanal Masse
weiß L linker Kanal

5) Beachten Sie bitte beim Einsetzen der Halteplatte mit montiertem Tonabnehmersystem die im Abschnitt "Austausch des Tonabnehmersystems" gemachten Hinweise.

6) Balancieren Sie den Tonarm – wie im Abschnitt "Ausbalancieren des Tonarmes" (Seite 7) beschrieben – wieder sorgfältig aus und stellen Sie die für das Tonabnehmersystem erforderliche Auflagekraft und Antiskatingkraft ein.

Bitte prüfen Sie nach erfolgter Montage eines 1/2 inch-Tonabnehmersystems auch die Höhe der Abtastnadel über der Schallplatte bei Tonarmlift in Stellung Σ , sowie das Aufsetzen der Abtastnadel in der Einlaufrille der Schallplatte. Siehe Abschnitt "2. Manuelle Inbetriebnahme" (Seite 7) und "Justierung des Tonarmaufsetzpunktes" (Seite 8).

Abnehmen des Plattentellers

Der Plattenteller wird durch den Bajonettverschluß des mittleren Zierringes gesichert. Zum Abnehmen des Plattentellers drücken Sie den Zierring leicht nach unten und drehen ihn um ca. 60° nach rechts, bis er fühlbar ausrastet. Jetzt kann der Plattenteller abgenommen werden.

Zum Sichern des Plattentellers Zierring wieder einsetzen, leicht nach unten drücken und um ca. 60° nach links drehen.

Austausch des Antriebsriemens

Zum Austausch des Antriebsriemens ist der Plattenteller abzunehmen (siehe Abschnitt "Abnehmen des Plattentellers").

Flachriemen von Antriebsrolle und Unterteller abnehmen und den neuen Präzisions-Flachriemen auf die Lauffläche des Untertellers legen.

Achtung! Matte (geschliffene) Seite nach innen!

Heben Sie den Flachriemen ggf. mit einem Pappe-Streifen von der Lauffläche ab und legen Sie ihn über die Antriebsrolle des Motors. Kontrollieren Sie, daß der Flachriemen ohne zu streifen innerhalb der Führungsgabel läuft.

Justierung des Tonarmaufsetzpunktes

Beim automatischen Aufsetzen senkt sich die Abtastnadel selbsttätig in die Einlaufrille der Schallplatte. Setzt z.B. bei einem nachträglich montierten Tonabnehmersystem der Abtaststift zu weit innen oder außerhalb der Schallplatte auf, stellen Sie die Drehtaste für die Plattenteller-Drehzahl-Einstellung auf "33".

Nach Abnehmen der Zierleiste (nach vorne drücken und am hinteren Rand zuerst hochklappen) wird die Regulierschraube (8) sichtbar, mit der der Tonarmaufsetzpunkt justiert werden kann (Fig. 5). Legen Sie bitte eine 30 cm-Schallplatte auf und starten Sie das Gerät.

Drehen Sie die Justierschraube entsprechend nach rechts oder nach links, bis die Abtastnadel einwandfrei in der Einlaufrille aufsetzt.

Netzfrequenz 50 oder 60 Hz

Die Umrüstung auf eine andere Netzfrequenz erfolgt durch Austausch der Antriebsrolle und der Motorelektronik. Wechselstrom 60 Hz gibt es in Übersee. Fragen Sie gegebenenfalls Ihren Fachhändler.

Service

Alle Schmierstellen sind ausreichend mit Öl versorgt. Damit wird unter normalen Bedingungen Ihr Gerät jahrelang einwandfrei arbeiten. Versuchen Sie an keiner Stelle selbst nachzuölen. Sollte Ihr Plattenspieler jemals eine Wartung brauchen, bringen Sie ihn bitte entweder zu Ihrem Fachhändler oder fragen Sie diesen nach der Adresse der nächsten autorisierten Dual Kundendienstwerkstatt. Bitte achten Sie darauf, daß nur Original-Dual-Ersatzteile verwendet werden.

Sorgen Sie bei einem eventuellen Versand des Gerätes für eine einwandfreie Verpackung, möglichst unter Verwendung der Original-Verpackung.

Elektrische Sicherheit

Das Gerät entspricht den internationalen Sicherheitsbestimmungen für Rundfunk- und verwandte Geräte (IEC 65).

Technische Daten

Meßwerte = typische Werte

Rumpel- und Gleichlaufwerte mit Lackfolie ermittelt

Stromart

Wechselstrom 50 oder 60 Hz

umrüstbar durch Austausch der Antriebsrolle und der Motorelektronik

Netzspannung

115 und 230 V umsteckbar

Antrieb

Dual-16-Pol-Synchron-Motor über Präzisions-Flachriemen auf Plattenteller

Leistungsaufnahme max. 8 Watt

Plattenteller Al-Profilplattenteller 270 mm ϕ , 1,0 kg

Plattenteller-Drehzahlen 33 1/3 und 45 U/min

Tonarm-Aufsetzautomatik mit der Drehzahl-Umschaltung gekoppelt

Tonhöhenabstimmung

auf beide Plattenteller-Drehzahlen wirkend.

Regelbereich bei 33 1/3 U/min ca. 1/2 Ton (6 %)

Gesamt-Gleichlauffehler

$\pm 0,09$ % bewertet nach DIN 45 507

$\pm 0,06$ % WRMS

Störspannungsabstand (nach DIN 45 500)

Rumpel-Fremdspannungsabstand

44 dB

Rumpel-Geräuschspannungsabstand

66 dB

Tonarm

verwindungssteifer Al-Rohrtonarm mit Vierpunkt-Spitzenlager

Tonarm-Lagerreibung (bezogen auf die Abtastspitze)

vertikal

0,08 mN (0,008 p)

Auflagekraft

stufenlos einstellbar, betriebssicher ab 10 mN (1 p) Auflagekraft

Tonabnehmersystem

siehe separates Datenblatt

Tonabnehmersysteme mit 1/2 inch-Schraubbefestigung und einem Gesamtgewicht von 4,5 bis 8 g können mit dem im Fachhandel erhältlichen Sonderzubehör Dual Art.-Nr. 285 902, eingebaut werden. Einstellbarer Überhang 5 mm.